

姿図

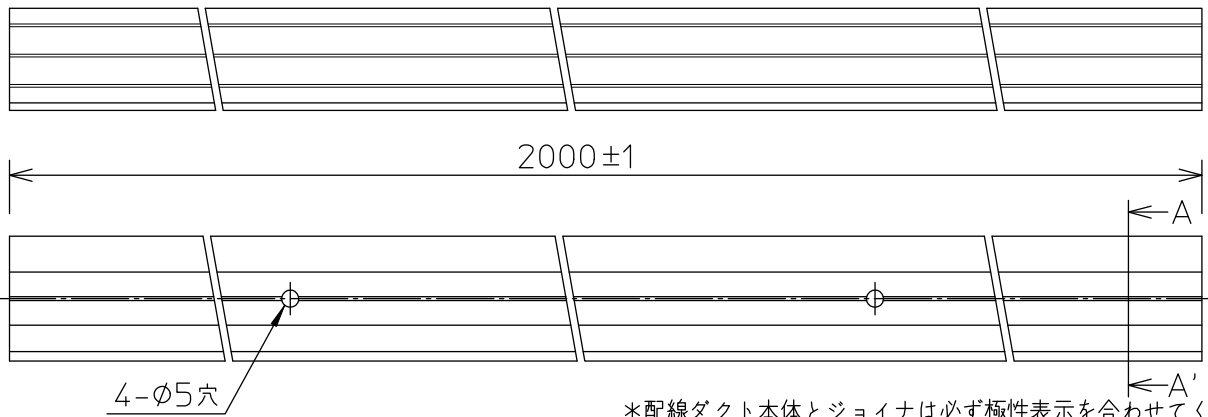
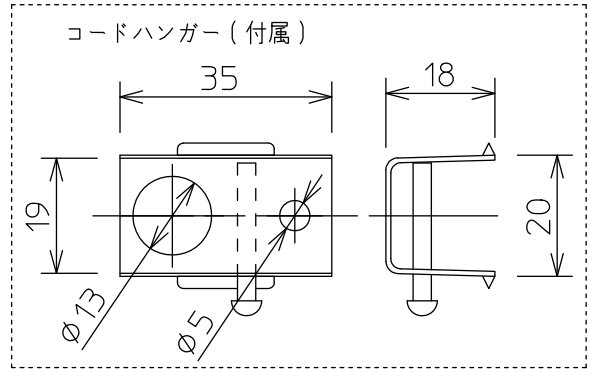
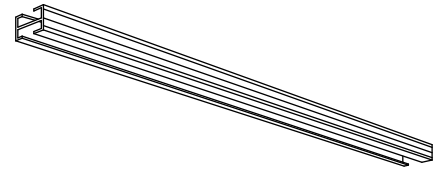
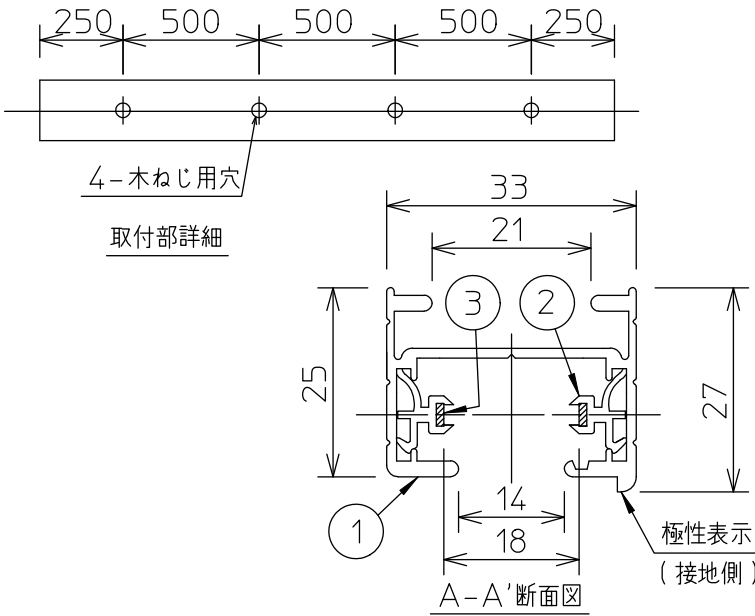

*配線ダクト本体とジョイナは必ず極性表示を合わせてください。

⚠ 安全に関するご注意

- 一般屋内用器具です。屋外や水気、湿気のある所では使用しないでください。絶縁不良による感電の原因となります。
- 周囲温度が -5℃~35℃ の範囲で使用してください。また、急激な温度変化で結露が生じる恐れのある場所では使用しないでください。感電・火災の原因となります。
- 天井直付・パイプ取付兼用器具です。壁面・傾斜天井・上向き・掘込み天井には取り付けしないでください。指定以外の取付けは火災・感電・落下の原因となります。
- 器具取付部に指や指定以外の金属物を挿入しないでください。感電、短絡の原因となります。
- 切断してご使用になる場合は、端面は必ずきれいに仕上げてください。切り傷等けがの原因となります。
- 照明器具が埋込状態となるような施工は避けください。火災・感電・落下の原因となります。
- 照明器具からの輻射熱により配線ダクトが加熱されますので、配線ダクトの温度が 65℃ 以下になるようにしてください。火災・感電・落下の原因となります。
- 吊パイプを使用する場合には吊パイプの取付けピッチを標準1m、最大でも1.5mまでとしてください。
- ハンガー・吊パイプ取付では、ハンガーまたは吊パイプの取付間隔が1mの場合、照明器具取付総重量は18kgです。(ハンガーまたは吊パイプの取付間隔が1.5mの場合、照明器具取付総重量は10kgです)

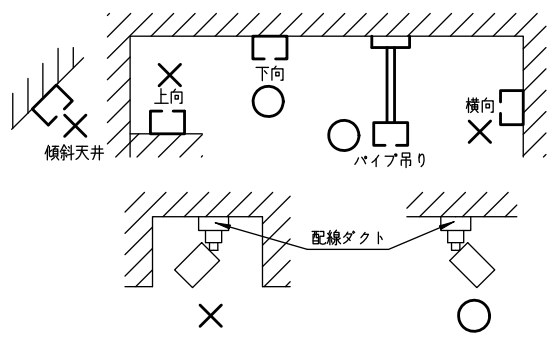

				機能	補助用	特記事項 2P 15A 125V 吊パイプ別売 (L-7083E)
				取付場所	屋内 天井直付・パイプ取付兼用	
				電源接続	—	
				消費電力	— W 定格電圧 100 V	
3	導体	銅板		適合ランプ	付・別売	
2	絶縁レール	塩化ビニル	グレー			
1	レール	アルミ型材	白アルマイト			
No.	部品名	材質	備考	器具重量	約 1.1 kg	峠田 曾川 ④